

5M



JOHN DEERE

NOTHING RUNS LIKE A DEERE

KIRG PÕLLUMAJANDUSE VASTU





5M, saage tuttavaks, teie parim partner põllumajanduse kõigis töödes. Kompaktne, kerge, kuid jõuline, suurepärase manööverdusvõimega ja tippasemel laaduri funktsioone võimaldav. Panoraamvaatega kabiin pakub suurepärast vaadet, sellal kui sõrmeotsaga käiguvahetus tagab teedel sujuva sõitmise. Põllul pakub Powr8™ käigukast 8 elektriliselt koormuse all lülitatava käiguga piisavalt jõudu ja AutoTrac™ garanteerib ülekatteteta töö, et säilitada teie töö efektiivsus.

SISUKORD

Ülevaade.....	4
Mugav kabiin	6
Mootorid	8
Käigukastid.....	10
Esilaadurid.....	12
Nutikad põllumajanduslahendused	14
Hüdraulika, haakeseadised, jõuvõtuvõll.....	16
Hooldus	18
Tehnilised andmed	20

VÕIMEKAM JA PAREM.

ÜLEVAADE

5M seeria arendamine jätkub pidevalt ja meie fookus püsib selle kompromissitul mitmekülgusel. Tänu täpsusele ja efektiivsusele on need kompaktsed ja kerged esilaaduri valmidusega traktorid valmis kõikideks väljakutseteks, kõige keerukama maastiku ja kõige raskemate koormate jaoks.

1 | KÄIGUVAHETUS KOORMUSE ALL

Meie valikuline Powr8™ käigukast pakub teile kaheksat elektriliselt lülitatavat käiku. Kõik meie neli käigukasti, sh PowerQuad™ Plus ja PowrReverser™, on varustatud ühe käe siduri funktsiooniga ja lisavarustusena aeglustiga.

2 | INTEGREERITUD AUTOTRAC™

Suurendage oma efektiivsust ja mugavust, jättes käed vabaks, GPS-põhine automaatne roolimisüsteem hoiab teid töökäigul, sellal kui teie saate keskenduda olulistele ülesannetele.

3 | KOMPAKTNE JA KERGE

Tänu vaid 4,4 t baasmasina kaalule ja vaid 4-meetrisele pööreraadiusele on 5M nii manööverdusvõimeline, kui selle klassi traktor olla saab.

4 | SUURE VÕIMSUSEGA

Max 134 hj ja 541 Nm pöördemomendiga 4,5 l John Deere PowerTech™ Plus mootor genereerib kergekaalulise 5M-mudeli jaoks enneolematu võimsuse.

5 | TÕSTEJÕUD

Suuremate tööseadistega suurema tootlikkuse tagamiseks on 5M-i numbrid muljetavaldavad: kuni 5,7 t tõstevõime aiskade otstel, kandevõime kuni 3,8 tonni.

6 | JÕULINE HÜDRAULIKA

Tänu meie avatud tsentriga hüdraulikasüsteemile, millel on suur õlivool – kuni 73 l/min. Teete mitu tööd ühe käiguga.

7 | LAADURIVALMIDUS

Valikuliselt saate 5M-i ettevalmistada meie 543M/R-seeria või 603M/R-seeria laadurite jaoks, mis võimaldab teil teha tervet hulka lisatöid kiiresti ja efektiivselt.





5M-i kabiinis on palju ruumi ja mugavust, suurepärase ergonoomika ja fantastiline panoraamvaade.*

8 | TÖÖTAGE MUGAVALT

Mugavusi täis töökoht: õhkvedrustuse ja soojendusega iste, õhukonditsioneer, mitmed panipaigad.

9 | VAADAKE KÕIKE

Nautige esilaaduriga töötades suurepärast panoraamkatuse vaadet ja jätkake töötamist kehvades valgustingimustes, tänu võimsatele LED-esituledele ja töötuledele, mis kuuluvad LED-täisvalgustuse paketti.

10 | VÄHEM MURESID

Expert Alerts'i abil saab teie John Deere'i edasimüüja tuvastada võimalikud masina vead ja parandada need enne, kui vead probleemiks muutuvad. Tere tulemast kasutama Connected Support™-i.

* pole saadaval mudelitele 5075M ja 5130M

NAUTIGE SÕITU

MUGAV KABIIN

Kui astute hõlpsa ligipääsuga 5M-i kabiini, tunnete kohe: siin on piisavalt ruumi, et end mugavalt sisse seada ning sees on üllatavalt vaikne. Kõik juhtseadmed ja instrumendid on ergonomiliselt paigutatud traktori intuiivseks ja hõlpsaks juhtimiseks. Nautige oma tööpäeva.



NÄHKE KÕIKE, TEHKE KÕIKE

Ümberkonfigureeritav ekraan armatuurlauas: 3 LCD-ekraani, millest üks kohandatav. Hallake konsolnuppude abil ekraani ja traktori funktsioone, juhtradasid, käigupealt reguleerimist, põlluservasid ja muud (ainult PowerQuad™, Power8™).

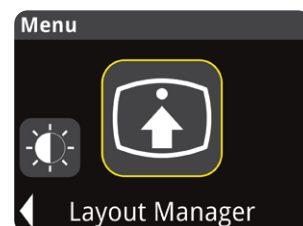
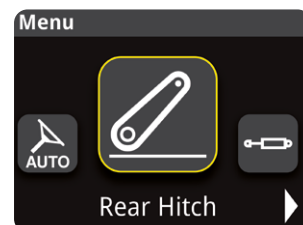
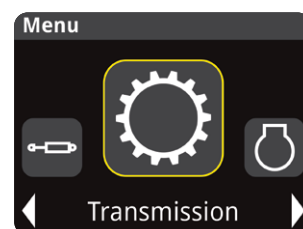
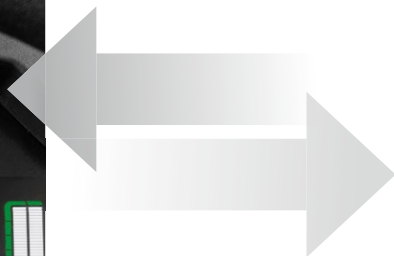



1 | AUTOTRAC AKTIVEERIMINE

Aktiveerige mugavalt AutoTrac, sellal kui teie käsi on riipsüsteemi elektroonilisel juhtmoodulil.

2 | ETTEPOOLE NÄHTAVUS

Nautige takistamatut vaadet tänu kumerale kapotile ja nurgapostile kinnitatud väljalaskele.

3 | LIHTNE KÄIGUVAHETUS

Sujuv ja kerge käiguvahetus vaid ühe käega – sidurivabastuse funktsioon võimaldab jalga mitte kasutada.

4 | LAADURI JUHTKANG

Nautige ergonomilist ja täpset laaduri juhtimist juhtkangiga millel on ka reevers nupud.

5 | KÄSIGAAS

Motorikiiruse väga täpne reguleerimine soovitud kiiruse kiireks ja täpseks saavutamiseks ning ohjamiseks.

6 | ERGONOOMILINE POWERSHIFT™

Nautige ergonomilise paigutusega, sõrmeotstega juhitavaid elektrilisi juhtseadiseid parema käe konsoolil.

LOODUD TEIE FARMI JAOKS

MOOTORID

Nõuded põllumajandusmootorite jõudlusele on väga kõrged ja kompromissitud, ei mingeid järeleandmisi. Seepärast ehitasime omaenda mootori, mis on täielikult kohandatud põllumajandustööde jaoks.

Kui suured hobujõud on kombineeritud optimaalse kütusesäästlikkusega, väikese DEF-i kuluga ja hooldusvabade järeltötlussüsteemidega, siis teate, et teie traktori mootor on loodud inimeste poolt, kes mõistavad teie jõudluse vajadust ja teie farmi nõudmisi. Iga 5M mootor tõestab seda.

5M-MODELID (MAX VÕIMSUS 97/68/EC)		
5130M	135hp(99,9 kW)	4-sil.
5120M	125hp(92,1 kW)	4-sil.
5105M	110hp(81 kW)	4-sil.
5095M	100hp(73,7 kW)	4-sil.
5075M	75hp(55 kW)	3-sil.

Niidade muru? Lükate lund? Veate mullaharimisseadmeid? Ja teete mitmeid muid töid? 5M on teie tööpäeva jaoks valmis – viies hobujõu klassis.

PUHAS JA TUGEV

Meie PowerTech™-i turbolaaduriga diiselmootorid vastavad V etapi heitmenõuetele. Avastage võimsuse ja pöördemomendi reservid, mis suudavad vedada raskeid koormaid ja tulevad toime igasugustes põllutingimustes.

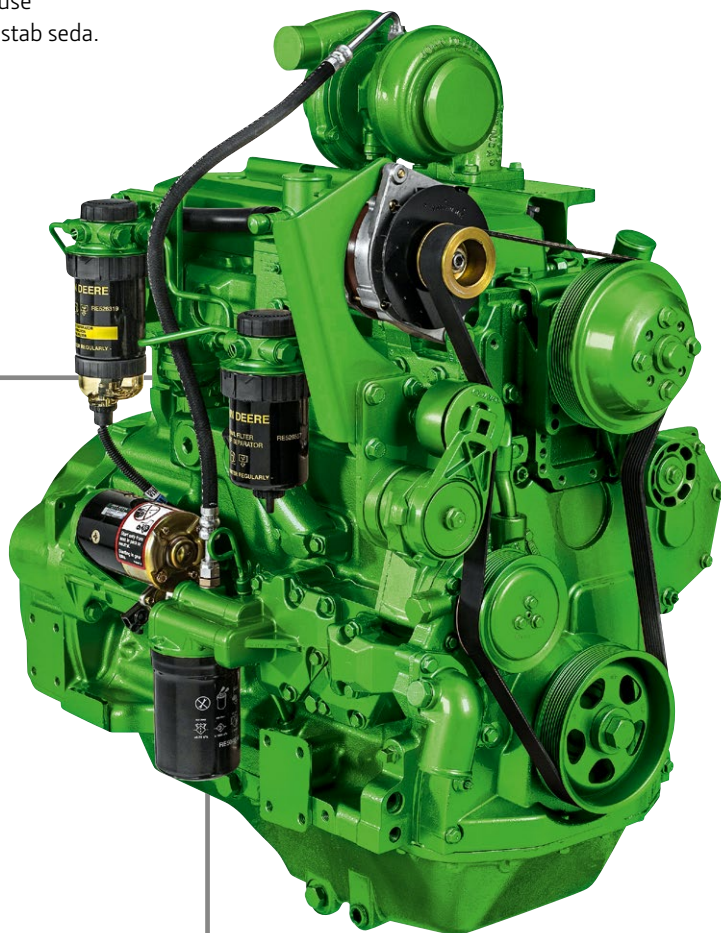

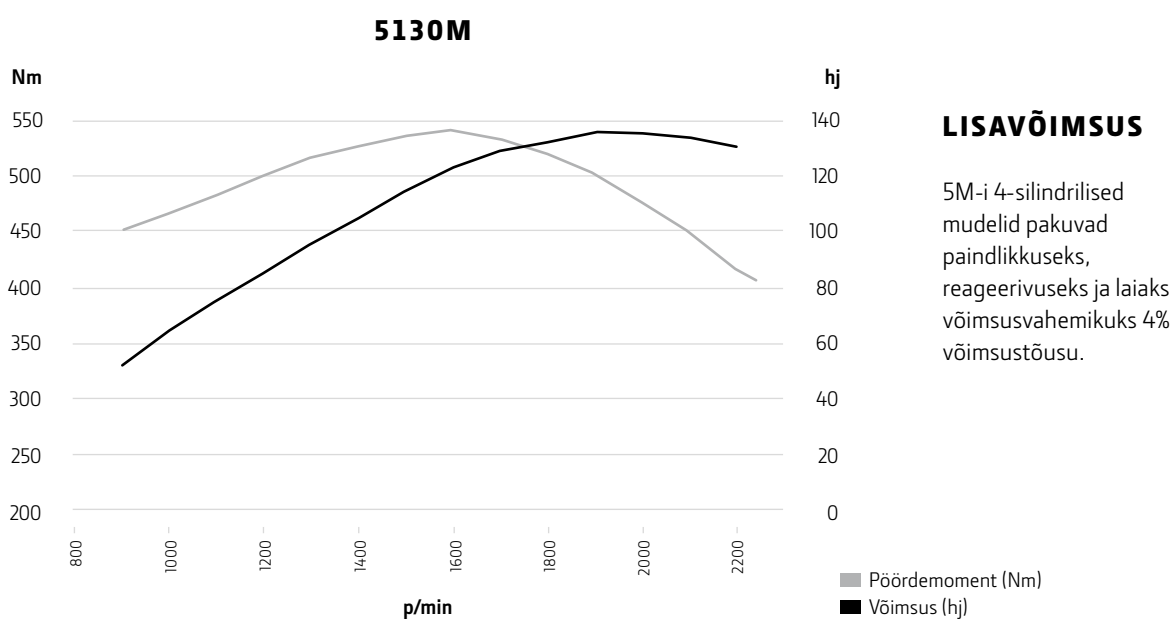

SUUREM JÕUDLUS

KÄIGUKASTID

Lisaks käigukastidele PowrReverser™ ja PowrReverser™ HiLo on meie 5M-mudeli valikus nüüd ka PowrQuad™ Plus ja Powr8™, nelja ja kaheksa elektriliselt lülitatava käiguga käigukastid – ainulaadne selle traktoriklassi puhul. Muutke hõlpsalt sõidusuunda, ilma käsitsi sidurit või pidurit vajutamata, ja vahetage käike sõidu ajal ja koormuse all, täielikult sünkroniseeritud käiguvahemike ning käikudega.

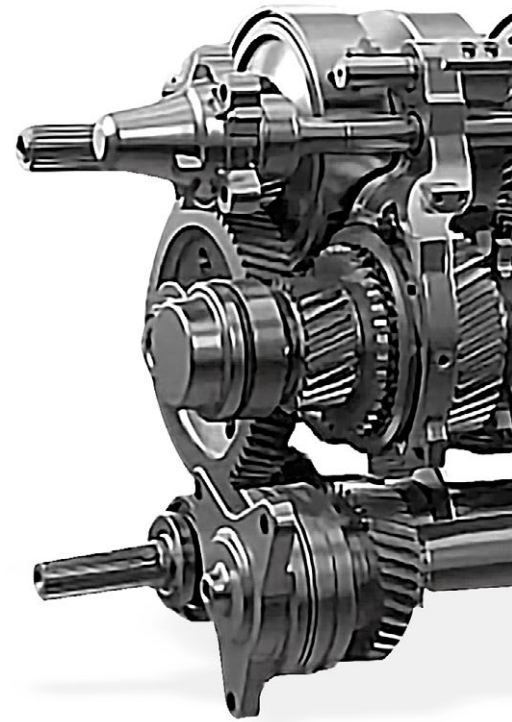

SUUREPÄRANE KOOSLUS: 5M JA POWR8™

Et täiendada 5M-mudeli võimsust ja pöördemomenti, pakume Powr8™ käigukasti 32 edasi ja 16 tagurpidi käiguga, käigugrupi vahetus vastavalt kiirusele ja kütust säästva 40km/h transpordikiirust madalatel mootori pööretel.

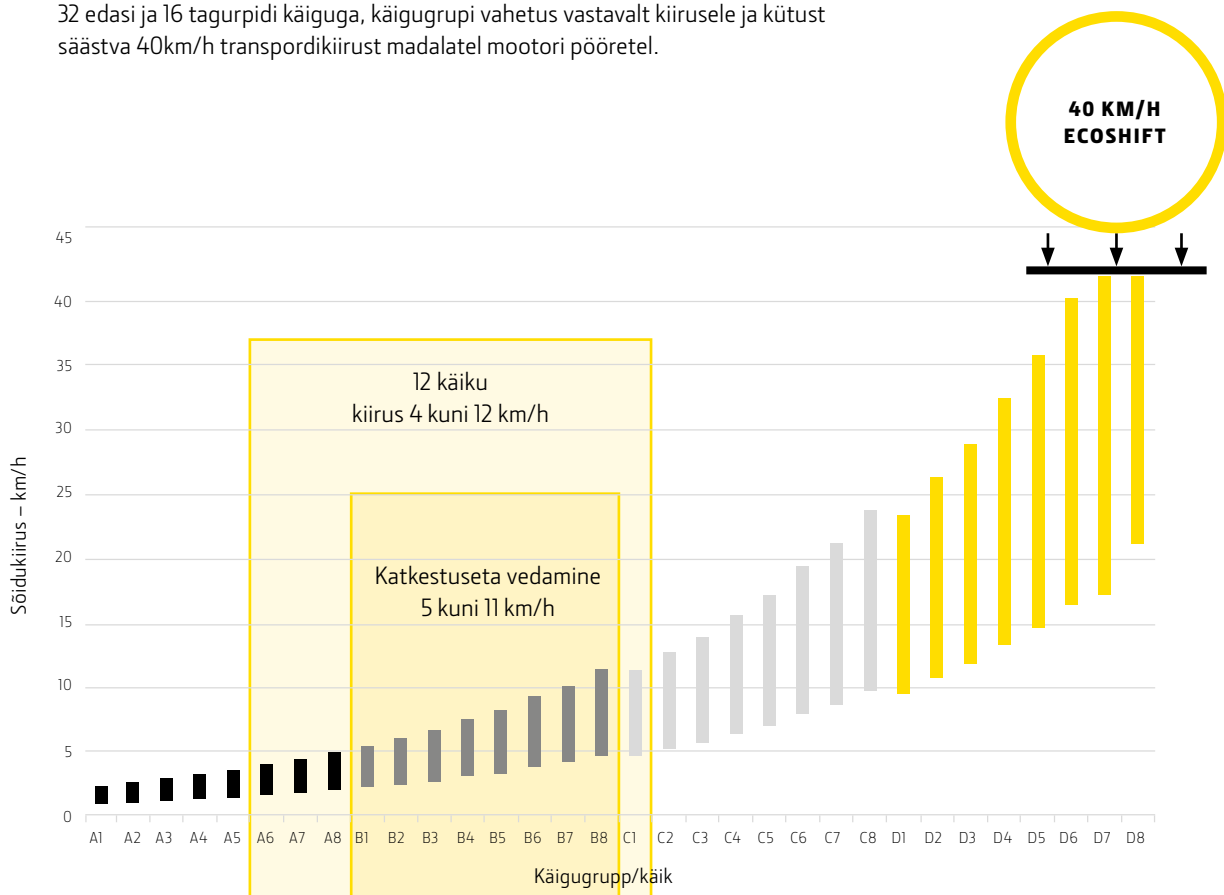

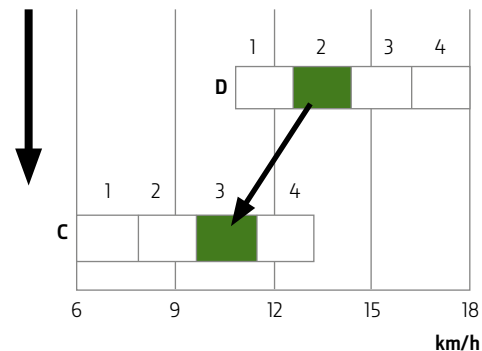
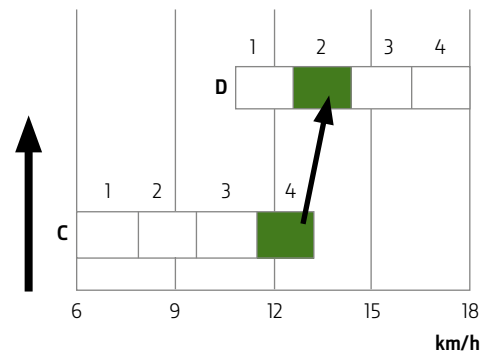
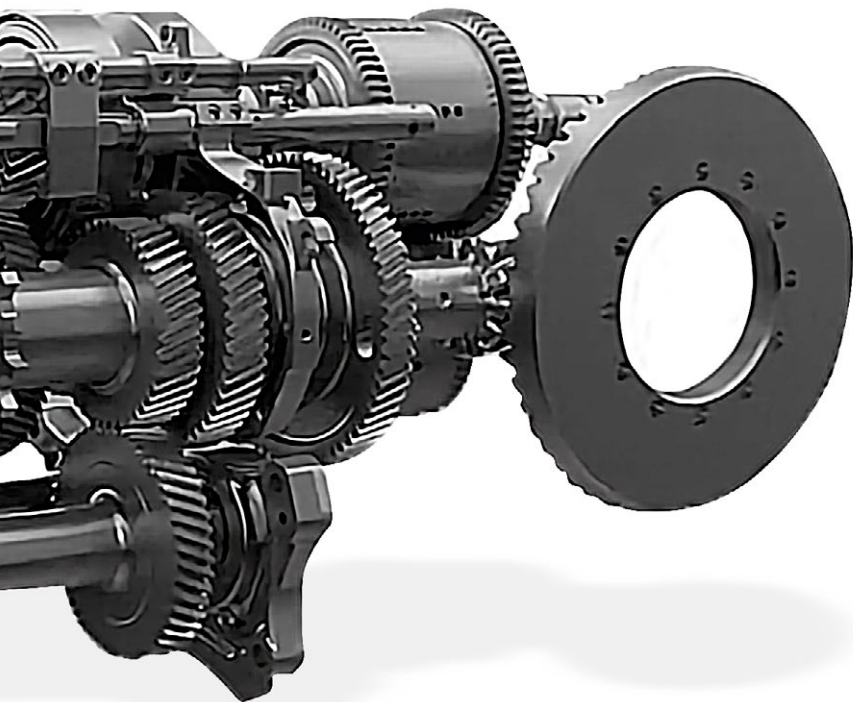

Speedmatch tagab, et käigugrupi ümberlülitamisel Powr8™-i või PowerQuad™-i abil valib käigukast alati parima käigu, mis vastab traktori edasisõitmise kiirusele.



POWR8™

Tänu kaheksale elektriliselt lülitatavale käigule pakub meie Powr8™-käigukast katkematut veojõudu. 32 edasi/16 tagasi käiku saab valida ühel käigukangil, samuti saab käigugruppe ümber lülitada ilma jalgsidurita.

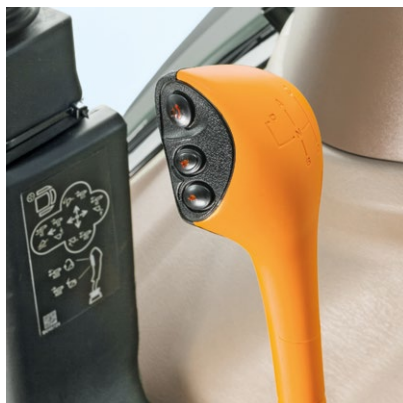

POWRQUAD™ PLUS

Sobib suurepäraselt heina pressimiseks, laaduri töödeks, mullaharimise ja sagedase transportimise jaoks – PowrQuad™ Plusi üks käigukang on kõik, mida vajate töö tegemiseks 16 edasikäiguga ja 16 tagasikäiguga. Nautige lihtsat, nuppudega käigu lülitamist ning ilma jalgsidurita käigugrupi vahetamist.



POWRREVERSER™

Sagedased suunamuutused, näiteks laadimistöodel? Teile hakkab meeldima praktiline PowrReverser™. Ja lihtsamate tööde jaoks, mille puhul pole tarvis sagedast käiguvahetust, sobib suurepäraselt PowrReverser™-käigukasti kahe hoovaga käiguvahetuse strateegia.

LIHTSALT TÕSTKE

ESILAADURID

John Deere'i esilaadur on suurepärase kaaslase teie 5M-traktori jaoks. Loodud ilma erilise vaevata toime tulema kitsastes kohtades ja suurte koormatega – need jõulised laadurid on tehtud samast puust kui meie 5M-mudel. Tänu madalale kapotile ja voolujoonelisele noole ehitusele on teil alati segamatu vaade ümbrusele. Siit leiate teie vajaduste jaoks ideaalselt sobiva laaduri.



M-SEERIA LAADURID

Mitmekülgsed ja taskukohased M-seeria laadurid sobivad ideaalselt kõigiks standardseteks esilaaduri töödeks, nagu pallide kogumine, karja söötmine ja kaubaaluste liigutamine.



R-SEERIA LAADURID

Kui vajate täiendavat tõstevõimsust raskemate tööde tegemiseks või kui soovite veelgi paremat nähtavust, suuremat mugavust ja jõudlust, on meie R-seeria laadur teie jaoks sobivaim.



TRAKTORI/LAADURI ÜHILDUVUS

5M-traktorite jaoks on saadaval kaks M- ja R-laaduri mudelit.

	543M	603M	543R	543R	603R	603R
	MSL	MSL	NSL	MSL	NSL	MSL
Tõstevõime täiskõrgusel / mõõdetud 800 mm pöördteljest kg	1451	1633	1335	1712	1489	1808



ÜHENDAGE KIIRELT JA TÖÖTAGE EDASI

Tänu automaatsele raami lukustusele ei saaks meie esilaadurite paigaldamine olla enam kiirem ega mugavam. Lahtivõtmine on täpselt sama lihtne.

KÄIGUVAHETUS- NUPPUDEGA JUHTKANG

Vaieldamatult kõige mugavam viis esilaaduriga töötamiseks: lihtsalt vahetage PowerShift™ käike otse juhtkangilt.

NÄE KÕIKE

Meie laadurite disain on optimeeritud erakordseks nähtavuseks agregaatide ühendamise ja muidugi laaduri töö ajal.

TÖÖTAGE KÕIKJAL

Mudeli 5M 4-meetrine pöörderaadius võimaldab teil ka kõige kitsamates kohtades hõlpsalt navigeerida.

ASTUGE TULEVIKKU

NUTIKAD PÕLLUMAJANDUSLAHENDUSED

Muutke oma äritegevus tulevikukindlaks ja hankige traktor, mis säilitab oma väärtuse aastateks. 5M võimaldab teile juurdepääsu kaasaegsele täppis põllumajandusele, nagu AutoTrac™ ja on varustatud aegasäästvate ISOBUS-dokumentatsiooni funktsioonidega.

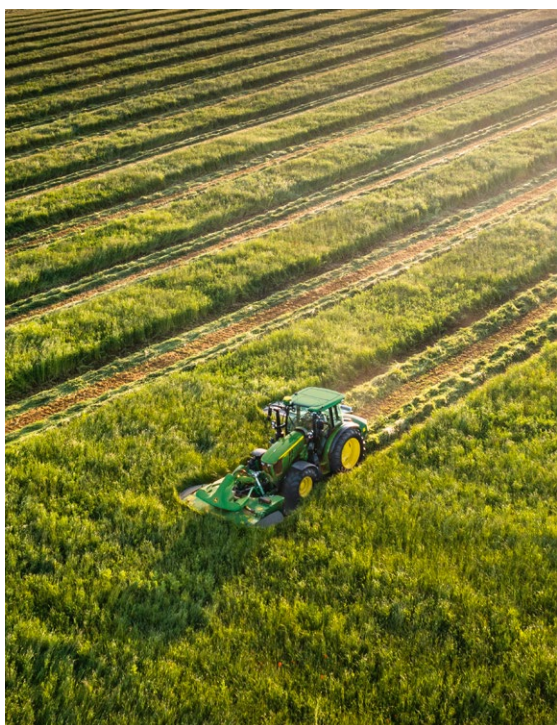

TÄPSUS TASUB ÄRA

Märkimisväärne tootlikkuse suurenemine on teie käeulatuses tänu integreeritud AutoTrac™-i juhtsüsteemile. See vähendab tegevuskulusid, parandab töö efektiivsust ja operaatori mugavust väga atraktiivse hinnaga. Integreeritud AutoTrac™, mis paikneb mugavalt armatuurlaual, on varustatud meie järeleproovitud StarFire™ vastuvõtjaga, sh meie 15 cm täpsusega SF1 parandussignaali, ja sobib ideaalse täpsusega suurepäraselt sirgetel radadel navigeerimiseks. Saate süsteemi salvestada kuni 10 A-B joont.



Integreeritud AutoTrac™ täiendab armatuurlaual ekraani



VÕTKE VIIMAST: AUTOTRAC™ COMPLETE

Otsite uuendust? Kaaluge AutoTrac™ complete'i. See kõikehõlmav varustus pakub John Deere'i esmaklassiliste juhtimislahenduste täielikku valikut. Lisaks integreeritud mudelis sisalduvatele funktsioonidele sisaldab AutoTrac™ complete täiendavat G5™ ekraani ning võimaldab kurvilisi ja ringikujulisi radasid, juhtjoonte haldamist John Deere Operations Center™-i kaudu ning palju muid innovatiivseid funktsioone, mis muudavad teie tööd sujuvamaks.*

PIKEM TÖÖAEG

Varasemalt ainult suurematel traktoritel kasutatav, nüüd ka 5M mudelil olemasolev Expert Alerts tehnoloogia võimaldab teie John Deere'i edasimüüjal tuvastada ja parandada võimalikud tehnilised vead, enne kui need probleemiks muutuvad.

KASULIKU TÖÖAJA VALEM

John Deere Connected Support™ kombineerib endas masina ühenduvust, innovatiivseid tööriistu ja proaktiivset edasimüüja tuge, et teie masinad oleksid tiptasemel kogu hooaja vältel.



ÜHENDUVUS



KAUGHALDUSTUGI



PROAKTIIVNE
EDASIMÜÜJA TUGI



PIKEM TÖÖAEG
JA SUUREM JÕUDLUS

*Masinal peab olema 4. põlvkonna G5™ või universaalne ekraan (vähemalt SU20-3 tarkvaraga), StarFire™ 3000/6000/7000 vastuvõtja, JDLink™ Connecti aktiveeritud tellimus ja John Deere Operations Center™-i konto. Kui MTG 4G veel varustusse ei kuulu, siis on see vaja paigaldada.

TOOTLIKKUS JA PAINDLIKKUS

HÜDRAULIKA, HAAKESEADISED,
JÕUVÕTUVÖLL

Võimas pump tagab piisavalt jõudu kuni kolme keskmise hüdraulilise juhtploki ja tagumiste hüdroväljavõtete jaoks. Haakige külge mis tahes tööseadised, mida töö jaoks vajate: valmis toime tulema kõige raskemate tööseadistega, 5M-mudeli ülitugeval tagumisel rippüsteemil on maksimaalne konksude tõstevõime 5677 kg koos PowrQuad™ käigukastiga. 5M-mudel muudab raskete koormate tõstmise lihtsaks.



VÄIKE MUUDATUS, SUUR MÕJU

Maagia, mis muudab argipäeva lihtsamaks. Seepärast paigutasime tagumise haakekonksu ja jõuvõtuvõlli juhtnupud tagumisele poritiivale, kust need on hõlpsamalt ligipääsetavad, ning konstrueerisime ohutusfunktsiooni juhusliku kasutamise vältimiseks.



Valikuline kahe liiniga hüdrauliline haakeseadme pidur võimaldab transpordikiirusi kuni 40 km/h, kui ühendatud on hüdraulilise haakeseadme piduriga varustatud haakesead, mis järgib uut määrust.

VALMIS KÕIGEKS

Hüdroväljavõtete komplekt sisaldab kuni 3 tagumist hüdroväljavõtet ja me lihtsustasime ligipääsu, paigutades need tagumiste aiskade silindrite vahele. 5M tugeva tagumise rippüsteemi maksimaalne tõstevõime on PowrReverser™-i puhul kuni 4326 kg ja 5677 kg PowrQuad™-i puhul.



EI TUNNE PIIRE

Selle integreeritud eesmine rippüsteem suurendab märkimisväärselt 5M mudeli mitmekülgset ning 1000 p/min eesmine jõuotuvõll suurendab selle jõudlust, et kätada raskemaid tööseadiseid.

LOODUD PAREMAKS JUURDEPÄÄSUKS

LIHTNE HOOLDUS

Kas olete kunagi vaadanud, kuidas F1 boksipeatuse meeskonnal kulub vaid mõni sekund peamiste remondi- ja hooldustööde tegemiseks, et auto tagasi rajale suunata? Selle eeskujul oleme kujundanud 5M hoolduspunktid.

Nautige kerget ligipääsu hooldust vajavatele detailidele ka siis, kui laadur on kinnitatud.



Kõik hoolduspunktid on ligipäsetavad maapinnalt, paigutasime vaateklaasid enamikele vedelikumahutitele ning mootori õhufiltrit, kabiini välisõhu ja ringlusõhu filtrit on võimalik vahetada ilma tööriistadeta. Samuti kasutame hooldusvabasid pukse, laagreid ja veovõlle kõikjal, kus võimalik. Nii et, ehkki teile ei ulatata trofeed tööpäeva lõpus, lubame meie, et teie boksipeatuste arv on väiksem, need on lühemad ja kasulik tööaeg põllul pikeneb.

POWERGARD™

KAITSTUD OLEK



Kaitstes oma varustust kava PowerGard™ Protection plan¹ abil, on teie ettevõtte masinail püsiv tööaeg ja nad töötavad pidevalt tipptasemel, edu saavutamiseks vajaliku jõudlusega.

PowerGard™ Protection plan¹ hõlmab komponente, mis suunavad võimsuse maapinnale. Viige PowerGard™ Protection Plusiga see kaitse veelgi kaugemale ja lisage sinna mootori abiseadmed, elektrisüsteemid, hüdraulikasüsteemid ning juhiplatvorm.

PowerGard™-i lepingud kaitsevad ootamatute remondikulude eest ja hoiavad hooldustel silma peal, kasutades vaid originaalvaruosasid. Kolm fikseeritud määraga paketti pakuvad üha ulatuslikumal tasemel katet, et hoida teie masin töös tippjõudlusega ja püsiva tööajaga.

**KUNI
5 AASTAT / 5 000 TÖÖTUNDI**

100%

**KONTROLLI ALL
REMONDIKULUD**

0%

**REMONDIKULUDE
SUURENEMINE**

SUUREM

**EDASIMÜÜGI-
VÄÄRTUS**

TÖÖIGA

PÖLLUL

¹Ainult osalevate edasimüüjate juures. Vajalik on hooldusleping.

TEHNILISED ANDMED

	5075M	5095M	5105M	5120M	5130M
MOOTORI ANDMED					
Nimivõimsus (97/68 EÜ), hj (kW)	75 (55)	95 (69)	105 (77)	120 (88)	130 (95)
Maksimaalne võimsus (97/68 EÜ), hj (kW)	75 (55)	100 (74)	110 (81)	125 (92)	135 (99)
Pöördemomendi varu, protsent (%)	27		30		
Maksimaalne pöördemoment, Nm (mootori pööretel 1600 p/min)	304	396	437	500	541
Nimipöörlemissagedus (p/min)	2 200				
Tootja	John Deere Power Systems				
Tüüp	PowerTech™ E			PowerTech™ PWS	
Järeltöötlus	EGR – DOC – DPF			EGR – DOC – DPF – SCR	
Õhuvõtt	Üks möödavoolumklapiga turboülelaadur				
Silindrid/kubatuur	3/2,9 l			4/4,5 l	
Klappe silindri kohta	2			4	
Hooldusvälp (tundi)	500 h				
KÄIGUKAST					
POWRREVERSER™					
16/16 – 2.0 – 40 km/h	■	■	■	■	–
POWRREVERSER™ HILO					
32/16 – 2.0 – 40 km/h	■	■	■	■	–
Käiguagelustiga mudel, min kiirus: 0,3 km/h	■	■	■	■	–
POWRQUAD PLUS™					
16/16 – 2.0 – 40 km/h	–	■	■	■	■
Käiguagelustiga mudel, min kiirus: 0,3 km/h	–	■	■	■	■
POWR8™					
32/16 – 2.0 – 40 km/h ECOSHIFT	–	■	■	■	■
Käiguagelustiga mudel, min kiirus: 0,3 km/h	–	■	■	■	■
SILLAD					
Esisild	MFWD				
Eesmine diferentsiaalilukk	Piiatud libisemisega diferentsiaal				
Tagasild	Flantskinnitusega telg				
Tagumine diferentsiaalilukk	Elektrohüdrauliliselt juhitud				
HÜDROSÜSTEEM					
Tüüp	Avatud tsentriga				
Roolipumba tootlikkus (l/min)	24				
Standardse pumba tootlikkus (l/min)	70	70 (PowrReverser™) / 73 (PowrQuad™/Powr8™)			73
Hüdrojaoturid	Kuni 3 tagumist + 3 keskmist, mehaanilised				
TAGUMINE RIPPSÜSTEEM					
Kategooria	II				
Mehaaniline haakekonksu juhtseadis (ainult PowerReverser)	■	■	■	■	–
MHC maksimaalne tõstevõime konksudel, kg (standard-/lisavarustus)	3236/4109				–
MHC tõstevõime kogu tõsteulatuses (OECD 610 mm), kg (standard-/lisavarustus)	2565/2223				–
Rippsüsteemi elektrooniline juhtseade	■	■	■	■	■
EHC maksimaalne tõstevõime konksudel, kg (standard-/lisavarustus)	3704/4326	3704/4326 (PowrReverser™) – 5045/5677 (PowrQuad™/Powr8™)			5045/5677
EHC tõstevõime kogu tõsteulatuses (OECD 610 mm), kg (standard-/lisavarustus)	2340/2701	2340/2701 (PowrReverser™) – 3164/3569 (PowrQuad™/Powr8™)			3164/3569
3-PUNKTI RIPPSÜSTEEM – EESMINE, LISAVARUSTUS					
Tüüp	Eesmise rippsüsteemi juhtimine tagumistelt hüdroväljavõtetelt				
Kategooria	II				
Maksimaalne tõstevõime aisa konksudel, kg	2875				
Tõstevõime konksudel kogu tõsteulatuses, kg	1440				

	5075M	5095M	5105M	5120M	5130M
TAGUMINE JÕUVÕTUVÖLL					
Tüüp	Elektrohüdrauliliselt juhitav				
standardvarustus	540/540E (ainult PowrReverser™) või 540/540E/1000				540 / 540E / 1000
EESMINE JÕUVÕTUVÖLL, LISAVARUSTUS					
Tüüp (ainult kabiin)	Elektrohüdrauliliselt juhitav				
Mootori pöörded jõuvõtuvõlli nimipöoretel (1000) p/min	2000				
JUHIPLATVORM					
Avatud juhiplatvorm	–	Ainult PowrReverser			–
Kabiin	Õhukonditsioneer baasvarustuses				
Juhiiste	Mehaaniline vedrustus või õhkvedrustus				
Kaassõitja iste	Baasvarustuses (ainult kabiin)				
Ekraan	Analoog	Analoog (PowrReverser™) / PDU+ armatuurilauda integreeritud (PowrQuad™/Powr8™)			PDU+
Töötuled – ees/taga	4 ees / 4 taga (2 küljel, lisavarustus)				
LED-töötuled ja esituled	Lisavarustus				
LED-vilkur	Lisavarustus				
Panoraamkatus	Lisavarustus				
MITMESUGUST					
JDLINK™ modem	Baasvarustuses				
AutoTrac™-i valmidus	–	Valikuline (ainult PowrQuad™/Powr8™)			
ISOBUS-i haakeriistadega ühenduvus	–	Valikuline (ainult PowrQuad™/Powr8™)			
Hüdrauliline haagisepidur, 2-kontuuriline süsteem	Lisavarustus				
Pneumaatiline haagisepidur, 2-kontuuriline süsteem	Valikuline (ainult kabiin)				
MAHUD					
Kütusepaagi maht (l)	191 (kabiin)	143 (avatud juhiplatvorm), 159 (kabiin)			159 (kabiin)
DEF-lisandi paagi maht (l)	–	12			
MÕÖTMED					
Teljevahe (mm)	2 350				
Rööbe ees (mm)	1451–2005				
Rööbe taga (mm)	1660–1907				
Pöörderaadius ilma piduriteta (m)	4,1				
Minimaalne üldlaius (mm)	1880				
Kliirens ees (mm)	435				
Üldkõrgus koos kabiiniga (mm)	2640				
Üldkõrgus allaklapitud turvakaarega (mm)	–	2030			–
Vähim tühimag (kg)	4175 (kabiin)	3975 (OOS), 4175 (Cab), 4400 (PowrQuad™/Powr8™)			4400
Maksimaalne lubatud täismass (kg)	7500	7500 (PowrReverser™) / 8200 (PowrQuad™/Powr8™)			8200
REHIMÕÕDUD					
Esirehvide mõõdud, maksimaalne võimalik (läbimõõt sentimeetrites)	480/65R24 (126)				
Tagarehvide mõõdud, maksimaalne võimalik (läbimõõt sentimeetrites)	540/65R38 (168)				

LAADURI TEHNILISED ANDMED

5M				5075/5095/5105/5120/5130M		
LAADURI MUDEL				543M	603M	
LOODIMISSÜSTEEM				MSL	MSL	
Esirehv				575/13,6R24		
Tagarehv				750/16,9R34		
Teljevahe		(WB)	mm	2350		
Pumba tootlikkus			L/min	70		
Nimirõhk			psi/bar	2900/200		
LAADUR						
Kopp				1850 standardne kopp		
Kopa kaal			kg	216	216	
Tõstevõime täiskõrgusel	Möödetud pöördtelje kinnitusele		(U)	kg	3309	1501
	Möödetud 800 mm enne pöördtelje kinnitust		(V)	kg	1451	1633
Tõstevõime tõstekõrgusel 1,5 m	Möödetud pöördtelje kinnitusele		(W)	kg	1509	1693
	Möödetud 800 mm enne pöördtelje kinnitust		(X)	kg	1439	1620
Noole rebimisjõud	Möödetud pöördtelje kinnitusele		(Y)	kg	1723	1927
	Möödetud 800 mm enne pöördtelje kinnitust		(Z)	kg	1460	1690
Kopp kallutusjõud	maksimaalsel kõrgusel		(VV)	kg	1564	1734
	Tõstekõrgusel 1,5 m		(XX)	kg	2739	2903
	Maapinnal		(ZZ)	kg	2732	2977
Maksimaalne tõstekõrgus			(A)	mm	3680	3753
Kliirens	Täiskõrgusel – kopp paralleelne		(B)	mm	3417	3490
	Täiskõrgusel – kopp alla kallutatud		(C)	mm	2647	2722
Üldpikkus			(WB + F)	mm	4739	5070
Kaevesügavus			(H)	mm	-75	-235
Ulatus	maksimaalsel kõrgusel		(D)	mm	651	995
	Maapinnal – kopp paralleelselt		(F)	mm	2489	2770
Kopa nurgad	Tühjendusnurk täiskõrgusel		(E)	kraadi	-60	-60
	Tagasikallutus maapinnal		(G)	kraadi	48	49
	Tühjendamisnurk maapinnal			kraadi	-98	-98
Tsükliajad 2200 p/min juures	Laaduri tõstmine			s	6,0	3,8
	Laaduri langetamine			s	4,4	2,5
	Kopa tühjendamine			s	6,0	3,5
	Kopa tagasikallutus			s	7,5	4,2

Tegelikud andmed võivad varieeruda olenevalt traktori ja laaduri varustusest ning konfiguratsioonist.



The American Society of Agricultural and Biological Engineers (Ameerika põllumajandus- ja bioinseneride ühing ASABE) on haridus- ja teadusorganisatsioon, mis tegeleb põllumajandus-, toiduainet- ja biotehnoloogia edasiarendusega. 1907. aastal asutatud ühingus ASABE, mille peakorter asub Michigani osariigis St. Josephis, on 8000 liiget enam kui 100 riigist.

5075/5095/5105/5120/5130M

	543R		603R	
	NSL	MSL	NSL	MSL
				575/13,6R24
				750/16,9R34
(WB)				92,5/2350
				19/70
				2900/200
1850 raske töö				
	272	272	272	272
(U)	2060	1696	2168	1795
(V)	1335	1712	1489	1808
(W)	2210	2085	2388	2213
(X)	1652	1943	1832	2077
(Y)	1927	1927	1927	1927
(Z)	1615	2094	1896	2250
(VV)	1649	1701	2331	2398
(XX)	2711	2731	4043	3860
(ZZ)	2565	2571	4190	3840
(A)	3680	3681	3760	3762
(B)	3440	3442	3520	3522
(C)	2676	2678	2750	2751
(WB + F)	4651	4650	4988	4988
(H)	-104	-101	-228	-227
(D)	798	795	1070	1069
(F)	2351	2350	2688	2688
(E)	-58	-58	-58	-54
(G)	47	47	47	52
	-151	-100	-100	-99
	4,4	4,0	4,0	4,7
	3,3	2,9	2,9	3,5
	3,3	2,2	2,2	3,0
	2,2	2,2	2,2	3,0

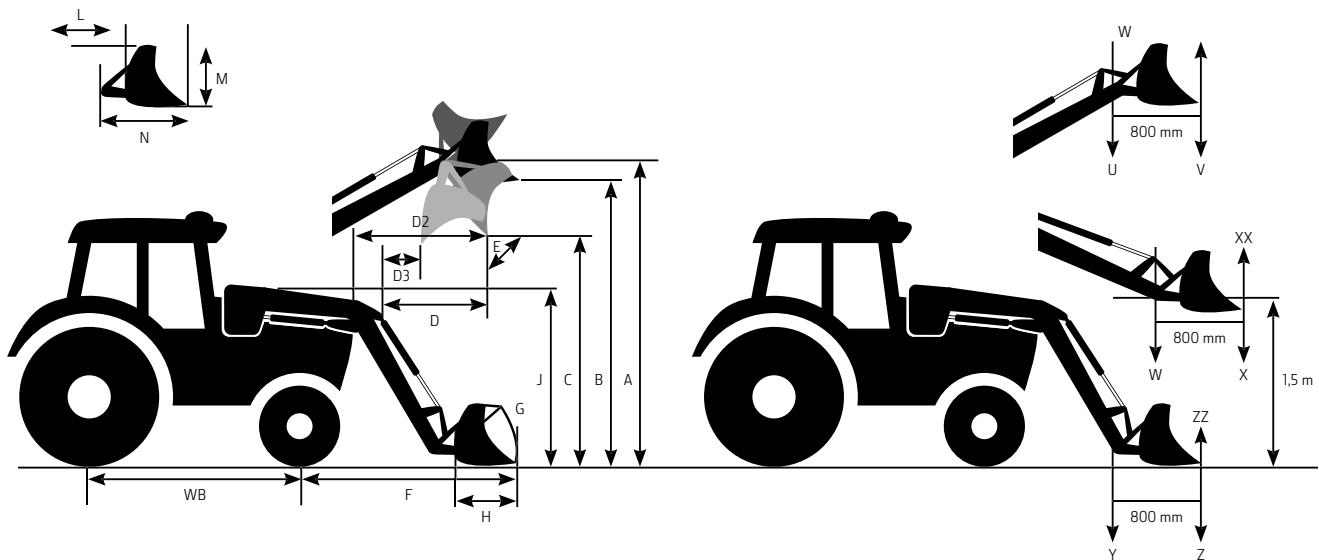

NOTHING RUNS LIKE A DEERE™

Kas vajate meie nõu või on vaja lahendada mõni probleem või tarvis mõnda varuosa – võtke meiega ühendust ning me oleme teie jaoks olemas. Me aitame teid hoolduskavadega, mis aitavad teie traktoril suurepäraselt väikese eelarvega töötada.



48 - EE20

W | WIHURI AGRI

Käesolev trükis on välja antud levitamiseks kogu maailmas. Kui üldine teave, pildid ja kirjeldused on üldkehtivad, siis teatud illustatsioonid ja teksti osad võivad sisaldada finantseerimisviise, krediidi, kindlustuse, lisavarustuse ja tarvikute pakumisi, mis pole saadaval kõikides riikides. Üksikasjalikuma teabe saamiseks pöörduge müügiesinduse poole. John Deere jätab endale õiguse muuta käesolevas kirjutises kirjeldatud toodete tehnilisi andmeid ja konstruktsiooni ilma sellest ette teatamata. Rohelise ja kollase värvi kombinatsioon, hüppava kitse logomärk ja sõnakombinatsioon JOHN DEERE on Deere & Company registreeritud kaubamärgid.